

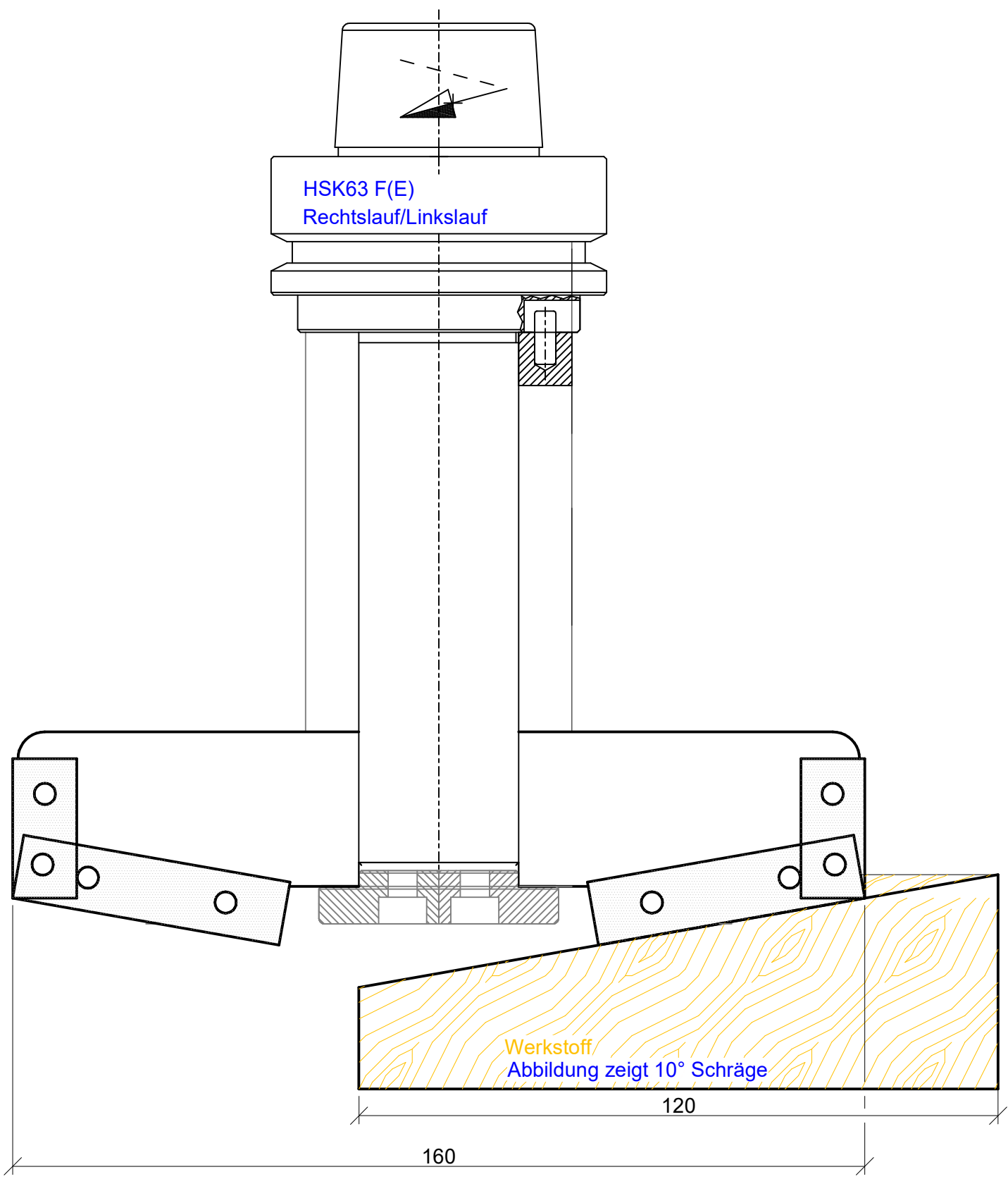

Alle Urheberrechte sind gesetzlich geschützt

URHEBERRECHT



Bezeichnung:	WP Abplattfräser Z2+2	<ul style="list-style-type: none"> <li>⊙ = R 1.0</li> <li>◦ = R 1.5</li> <li>◐ = R 2.0</li> <li>◑ = R 2.5</li> <li>⊖ = R 3.0</li> <li>⊗ = R 3.5</li> </ul>	<div style="text-align: right;">  <p><b>VIVALDI</b> Deutschland</p> <p>Fensterwerkzeuge GmbH</p> </div>	
Masse:	D=160			
Zeichnungs-Nr.:	01		Datum	5.7.2023
Best-Nr.:	01		Kunde:	.
Vorschubart:	Mech		Im Gewerbegebiet 15 D-73116 Wäschenbeuren Tel. +49 7172 919106 Fax +49 7172 919107 Mai: info@beiermeister.com	